

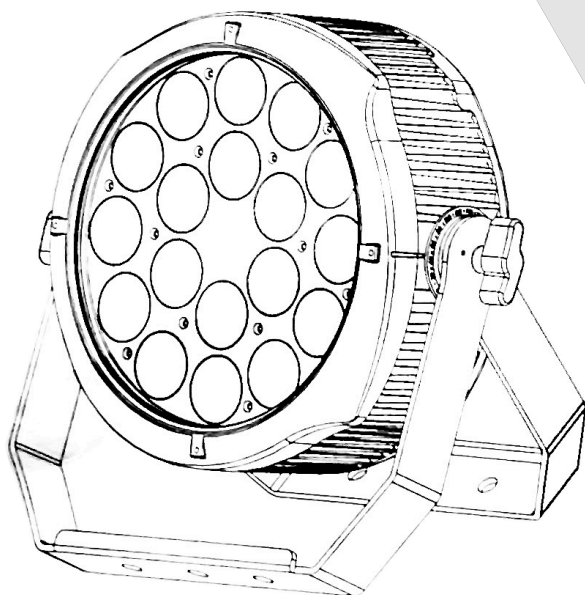

Storm PAR XL

Instrukcja





Opakowanie

Dziękujemy za zakup urządzenia Veles Storm PAR XL. Wszystkie oprawy oświetleniowe zostały sprawdzone i w stanie pozbawionym wad. Przed przystąpieniem do użytkowania sprawdź opakowanie wysyłkowe, ponieważ podczas transportu mogło dojść do ewentualnych uszkodzeń. Następnie sprawdź dokładnie zawartość zestawu i upewnij się czy nie jest nienaruszona i działa poprawnie.

W przypadku stwierdzenia uszkodzeń, braku w wyposażeniu lub nieprawidłowego działania wyposażenia, prosimy o niezwłoczny kontakt w celu uzyskania dalszych instrukcji.

Wprowadzenie

Veles Storm PAR XL posiada trzy tryby pracy - DMX Mode, Auto modę i Master/Slave. W trybie DMX może pracować w trybach umożliwiających kontrolę za pośrednictwem 3, 7, 89 a także 13 kanałów. Urządzenie także posiada wbudowaną bazę efektów z możliwością definiowania własnych. Dodatkowo przy pomocy trybu master/slave umożliwia łatwe sterowania większą ilością opraw w przypadku braku zaawansowanego sterownika oświetleniowego.

Bezpieczeństwo i obsługa

Przed uruchomieniem urządzenia należy uważnie przeczytać instrukcję obsługi. Oprawy Veles Storm PAR XL przeznaczone są wyłącznie do użytku profesjonalnego i nie są skierowane do użytku domowego.



OPIS ZESTAWU

Źródło LED - 18 x 20W RGBW/Amber?UV

Optyka - 10°, 15°, 25°, 45°, 60x10°

Całkowita moc LED - 350 W

Stroboskop - 0 - 25 Hz

Zasilanie 90V - 270V 50/60Hz

Sterowanie

Przewodowy DMX - Tak | 3-pin XLR I/O

Tryby pracy - DMX 512 / Master/Slave / Auto-Run

RDM - Tak

Tryby DMX - 3CH / 7CH / 9CH / 13CH

Krzywe ściemniania - 4 krzywe

Tryb automatyczny - 10 wbudowanych i 11 edytowalnych

CCT - Tak, 11 skalibrowanych temperatur

Filtry - Tak, magnetyczne

Dane fizyczne

Materiał obudowy - aluminium

Chłodzenie - Aktywne

Klasa szczelności - IP65

Zaczep pod linkę zabezpieczającą - Tak

Wyświetlacz TFT z 4 przyciskami sterującymi

Temperatura otoczenia - -30°C - 45°C / -22°F - 113°F

Waga - 8,5 kg

Wymiary - 354 x 159 x 309 mm



WYMIARY

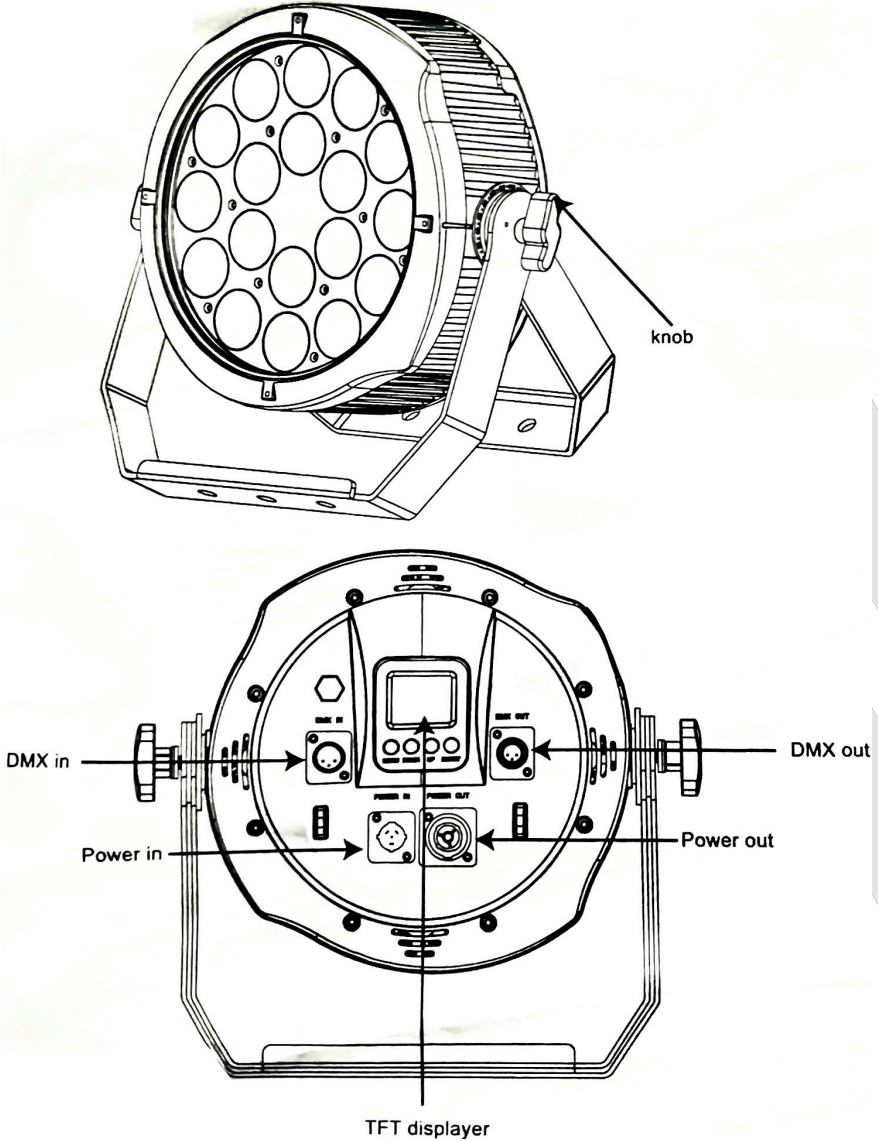

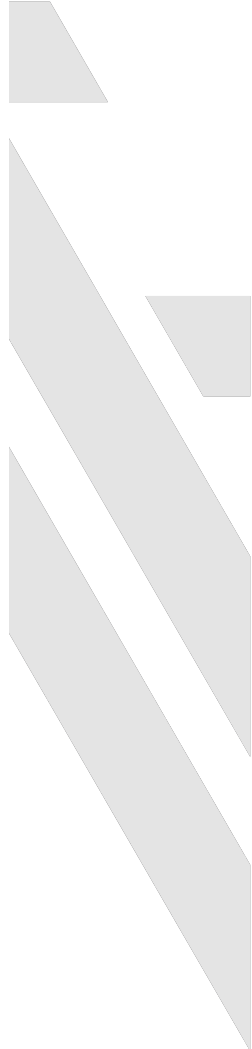
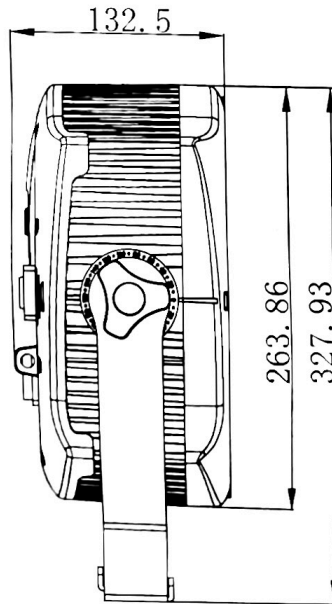
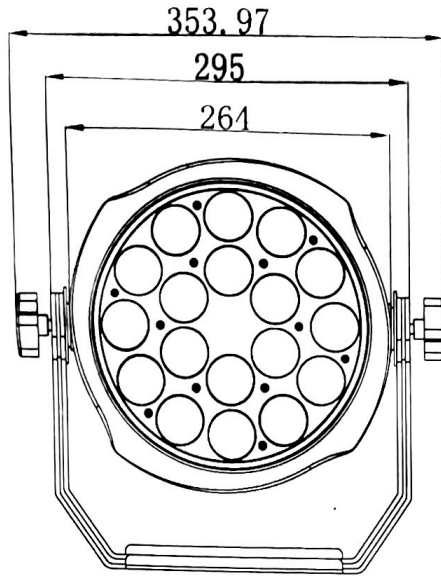



MENU URZĄDZENIA

DMX Address	1-512			
Channel Mode	3 Ch			
	7 Ch			
	9 Ch			
	13 Ch			
DMX State	Hold			
	Black			
Manual mode	Red	000-255		
	Green			
	Blue			
	White			
	Amber			
	UV			
	Color	1-70		
	Strobe	0-25		
Auto Mode	Auto	1-12		
	Speed	1-30		
Slave Mode	Slave			
Custom Mode	Custom Mode 01			
	⋮			
	Custom Mode 02			
Edit Mode	PR 01	SC 01	Red	000-255
	PR 02	SC 02	Green	
	PR 03	SC 03	Blue	
	PR 04	SC 04	White	
	PR 05	SC 05	Amber	



Edit Mode	PR 06	SC 06	UV	000-255
	PR 07	SC 07	Fade	00-30
	PR 08	SC 08	Flash	00-30
	:	:	Strobe	00-30
	PR 11	SC 32	Time	00-30
Upload	+ / - / + / - [Enter]			
Set Up	Rate	600 Hz		
		:		
		15000 Hz		
	Key Lock	Off		
		5s		
	LCD Black	30s		
		On		
	ID Number	Off		
		1		
		:		
		66		
	Dimmer Curve	1/2/3/4		
	Max temp.	30°C - 65°C		
	Dimmer All	0-255		
	Cal White	White 1	Red	0-255
		White 2	Green	
		White 3	Blue	
:		Amber		
White 11		UV		
Factory reset				
Information	Hardware			
	Software			
	Total time	H/min		
	RDM UID	010e-ffffff		
Factory reset	+ / - / + / - [Enter]			



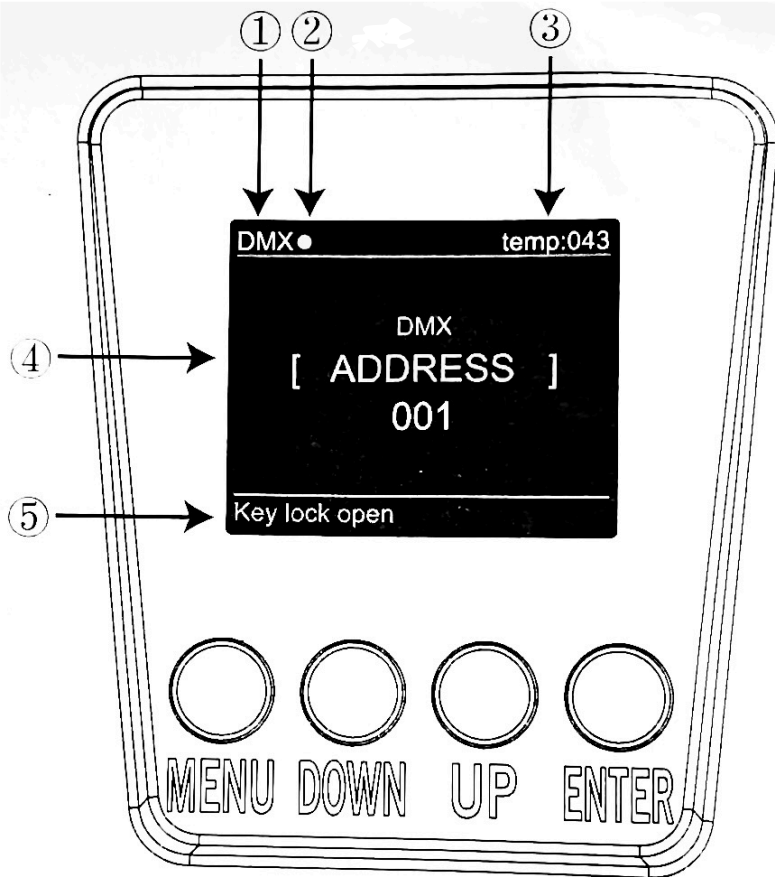

NAWIGACJA

1. Wskaźnik wybranego trybu pracy:
 - Po zmianie na tryb DMX zostanie wyświetlona informacja DMX,
 - Po zmianie trybu SLAVE zostanie wyświetlony komunikat SLAVE,
2. Wskaźnik stanu transmisji sygnału - kolor zielony oznacza jest połączenie z nadajnikiem, natomiast kolor czerwony oznacza brak połączenia z nadajnikiem.
3. Wskaźnik temperatury urządzenia.
4. Przestrzeń funkcyjna menu wyświetlacza.



5. Informacja o blokadzie urządzenia „Key lock”:
 - Key lock open - blokada urządzenia zwolniona;
 - Key lock off - blokada urządzenia załączona.

DMX Address - pozwala na zdefiniowanie adresu DMX urządzenia

1. Naciśnij przycisk „Enter”, a następnie „Up” lub „Down” aż pojawi się na wyświetlaczu opcja „ DMX Address”.
2. Naciśnij przycisk „Enter”, a następnie w zakładce zdefiniuj adres DMX oprawy z zakresu od 001 do 501-510 (w zależności od trybu DMX).

Channels Mode - pozwala na zdefiniowanie trybu pracy DMX dla urządzenia

1. Naciśnij przycisk „Enter”, a następnie „Up” lub „Down” aż pojawi się na wyświetlaczu opcja „Channels Mode”.
2. Naciśnij przycisk „Enter”, aby wejść do podmenu i wybież profil pracy DMX - 3, 6, 8, 12.

DMX State - pozwala na zdefiniowanie zachowania urządzenia w momencie utraty sygnału DMX

1. Naciśnij przycisk „Enter”, a następnie „Up” lub „Down” aż pojawi się na wyświetlaczu opcja „DMX State”.
2. Naciśnij przycisk „Enter”, aby wejść do podmenu i zdefiniować parametry:
 - DMX Hold - oprawa utrzymuje ostatnią otrzymaną ramkę sygnału DMX, aż do momentu przywrócenia nadawania.
 - Blackout - oprawa wyciekania się w momencie utraty sygnału DMX.

Manual Mode - pozwala na konfigurację z poziomu urządzenia według własnych preferencji

1. Naciśnij przycisk „Enter”, a następnie „Up” lub „Down” aż pojawi się na wyświetlaczu opcja „ Stat Color”.
2. Naciśnij przycisk „Enter”, aby wejść do podmenu i zdefiniować parametry:
 - Red - definiuje jasność czerwonego koloru;
 - Green - definiuje jasność zielonego koloru;
 - Blue - definiuje jasność niebieskiego koloru;
 - White - definiuje jasność miętowego koloru;
 - Amber - definiuje jasność bursztynowego koloru;
 - UV - definiuje jasność purpurowego(UV) koloru;
 - Color - pozwala wybrać zdefiniowaną barwę spośród 70 zapisanych w urządzeniu.
 - Strobe - pozwala na określenie prędkości funkcji stroboskopu;



Auto Mode - pozwala na wybranie jednego z wbudowanych efektów i dostosowanie jego prędkości

1. Naciśnij przycisk „Enter”, a następnie „Up” lub „Down” aż pojawi się na wyświetlaczu opcja „ Auto Mode”.
2. Naciśnij przycisk „Enter”, aby wejść do podmenu i zdefiniować parametry:
 - Speed - określenie prędkości wykonywania efektu.
 - Auto Mode - wybór jednego z spośród puli zaprogramowanych efektów.

Slave Mode - pozwala na zdefiniowanie urządzenia głównego oraz trybu pracy Master/Slave

1. Naciśnij przycisk „Enter”, a następnie „Up” lub „Down” aż pojawi się na wyświetlaczu opcja „Slave Mode”.
2. Naciśnij przycisk „Enter”, aby wejść do podmenu i zdefiniować te funkcję.

Custom Mode - pozwala na wybór zaprogramowanych programów w zakładce „Edit”

1. Naciśnij przycisk „Enter”, a następnie „Up” lub „Down” aż pojawi się na wyświetlaczu opcja „Custom Mode”.
2. Naciśnij przycisk „Enter” i wybierz jeden spośród 11 pre-programowanych programów.

Edit Mode - pozwala na edytowanie programów dostępnych w wśród „Auto program”

1. Naciśnij przycisk „Enter”, a następnie „Up” lub „Down” aż pojawi się na wyświetlaczu opcja „Edit Mode”.
2. Dostępne do edycji jest 11 niezależnych programów (PR.01-PR.11), które można zbudować z 32 scen.
3. W każdej scenie można zdefiniować następujące parametry: Red, Green, Blue, White, Amber, UV oraz Face, Flash, Strobe i Time.

Upload - pozwala na sparowanie urządzeń w trybie Master i Slave

1. Naciśnij przycisk „Enter”, a następnie „Up” lub „Down” aż pojawi się na wyświetlaczu opcja „Upload”.
2. Naciśnij przycisk „Enter”, aby wejść do podmenu i zdefiniować tryb pracy urządzenia - Master lub Slave. (Hasło - Up / Down / Up / Down)

Set up - pozwala na skonfigurowanie parametrów pracy urządzenia

1. Naciśnij przycisk „Enter”, a następnie „Up” lub „Down” aż pojawi się na wyświetlaczu opcja „Set Up”.
2. Naciśnij przycisk „Enter”, aby wejść do podmenu i zdefiniować parametry:



- ID number - pozwala na przypisanie unikalnego numeru ID. Ten parametr można zdefiniować także z poziomu protokołu DMX.
- Key lock - umożliwia zablokowanie dostępu do urządzenia przy pomocy hasła. Kiedy jest włączona, urządzenie nie będzie odpowiadać dopóki nie wprowadzisz zdefiniowanej kombinacji przycisków.
Domyślne hasło - Up / Down / Up / Down)
- Cal White - pozwala wybrać jeden z 11 różnych, prokalibrowanych presetów.
Wszystkie presety można edytować za pomocą parametrów - Red, Green, Blue, White, Amber i UV.
- LCD Display - umożliwia ustawianie wygaszania ekranu w czasie do 30s lub stałe załączenie jego podświetlenia.
- Max temp - pozwala zdefiniować pożądaną temperaturę pracy urządzenia w zakresie od 30°C do 70°C. Kiedy wskazana temperatura zostanie osiągnięta, wskaźnik na wyświetlaczu zmieni kolor z białego na żółty. Urządzenie także dostosuje moc światła do zdefiniowanej temperatury.
- Dimmer All - umożliwia ustawienie jasności dla każdego koloru.
- Factory Reset - resetowanie ustawień do fabrycznych dla tego urządzenia.

Information - zawiera wszystkie niezbędne informacje na temat statusu urządzenia

1. Naciśnij przycisk „Enter”, a następnie „Up” lub „Down” aż pojawi się na wyświetlaczu opcja „Info”.
2. Naciśnij przycisk „Enter”, aby wejść do podmenu i sprawdzić informacje:
 - Software ver - informacja na temat wersji oprogramowania.
 - Hardware ver - informacja na temat wersji osprzętu.
 - Fix times - bieżący czas pracy urządzenia.

Reset - umożliwia wykonanie resetu urządzenia do ustawień fabrycznych.

1. Naciśnij przycisk „Enter”, a następnie „Up” lub „Down” aż pojawi się na wyświetlaczu opcja „Factory Reset”.
2. Naciśnij przycisk „Enter”, a następnie wprowadź hasło - Down / Up / Down / Up, aby wykonać reset.



Tryb				Funkcja	Wartość Home	Wartość DMX			Opis
3 CH	7 CH	9 CH	13 CH						
Kanał									
3		1	1	Master dimmer	0	0	-	255	0-100%
		2	2	Strobe	0	0	-	0	Open
						1	-	255	Wolno -> Szybko
	1	3	3	Dimmer Speed	0	0	-	255	0-100%
	2	4	4	Red	255	0	-	255	0-100%
	3	5	5	Green	255	0	-	255	0-100%
	4	6	6	Blue	255	0	-	255	0-100%
	5	7	7	White	255	0	-	255	0-100%
	6	8	8	Amber	255	0	-	255	0-100%
	7	9	9	UV	0	0	-	255	0-100%
1				Hue	0	0	-	255	0°-360°
2				Saturation	0	0	-	255	0-100%
			10	Color Gel	0	0	-	10	Open
						11	-	12	Color 1
						13	-	16	Color 2
						17	-	23	Color 3
						24	-	27	Color 4
						28	-	31	Color 5
						32	-	35	Color 6
						36	-	39	Color 7
						40	-	43	Color 8
						44	-	47	Color 9
						48	-	51	Color 10
						52	-	55	Color 11
						56	-	59	Color 12
						60	-	63	Color 13



Tryb				Funkcja	Wartość Home	Wartość DMX			Opis
3 CH	7 CH	9 CH	13 CH			64	-	67	
Kanał									
			10	Color Gel	0				Color 14
									Color 15
									Color 16
									Color 17
									Color 18
									Color 19
									Color 20
									Color 21
									Color 22
									Color 23
									Color 24
									Color 25
									Color 26
									Color 27
									Color 28
									Color 29
									Color 30
									Color 31
									Color 32
									Color 33
									Color 34
									Color 35
									Color 36
									Color 37
									Color 38
									Color 39



Tryb				Funkcja	Wartość Home	Wartość DMX			Opis
3 CH	7 CH	9 CH	13 CH						
Kanał									
			10	Color Gel	0	64	-	67	Color 14
						68	-	71	Color 15
						72	-	83	Color 16
						84	-	87	Color 17
						88	-	91	Color 18
						92	-	95	Color 19
						96	-	99	Color 20
						100	-	103	Color 21
						104	-	107	Color 22
						108	-	111	Color 23
						112	-	115	Color 24
						116	-	123	Color 25
						124	-	127	Color 26
						128	-	131	Color 27
						132	-	135	Color 28
						136	-	139	Color 29
						140	-	143	Color 30
						144	-	147	Color 31
						148	-	151	Color 32
						152	-	155	Color 33
						156	-	159	Color 34
						160	-	163	Color 35
						164	-	167	Color 36
						168	-	171	Color 37
						172	-	175	Color 38
						176	-	179	Color 39



Tryb				Funkcja	Wartość Home	Wartość DMX			Opis
3 CH	7 CH	9 CH	13 CH						
Kanał									
			10	Color Gel	0	180	-	183	Color 40
						184	-	187	Color 41
						188	-	191	Color 42
						192	-	195	Color 43
						196	-	199	Color 44
						200	-	203	Color 45
						204	-	207	Color 46
						208	-	211	Color 47
						212	-	215	Color 48
						216	-	219	Color 49
						220	-	222	Color 50
						223	-	226	Color 51
			11	Color FX	0	0	-	7	Off
						8	-	17	Color FX 1
						18	-	27	Color FX 2
						28	-	37	Color FX 3
						38	-	47	Color FX 4
						48	-	57	Color FX 5
						58	-	67	Color FX 6
						68	-	77	Color FX 7
						78	-	87	Color FX 8
						88	-	97	Color FX 9
						98	-	107	Color FX 10
						108	-	117	Custom Color FX 1
						118	-	127	Custom Color FX 2
						128	-	137	Custom Color FX 3



Tryb				Funkcja	Wartość Home	Wartość DMX			Opis
3 CH	7 CH	9 CH	13 CH						
Kanał									
			11	Color FX	0	138	-	147	Custom Color FX 4
						148	-	157	Custom Color FX 5
						158	-	167	Custom Color FX 6
						168	-	177	Custom Color FX 7
						178	-	187	Custom Color FX 10
						188	-	255	Custom Color FX 11
						256	-	265	Custom Color FX 8
						266	-	275	Custom Color FX 9
			12	Color FX Speed	0	0	-	0	Off
						1	-	255	Wolno -> Szybko
			13	Device ID	0	0	-	9	All IDs
						10	-	19	IDs 1
						20	-	29	IDs 2
						30	-	39	IDs 3
						40	-	49	IDs 4
						50	-	59	IDs 5
						60	-	69	IDs 6
						70	-	79	IDs 7
						80	-	89	IDs 8
						90	-	99	IDs 9
						100	-	109	IDs 10
						110	-	119	IDs 11
						120	-	129	IDs 12
						130	-	139	IDs 13
						140	-	149	IDs 14
						150	-	159	IDs 15



Tryb				Funkcja	Wartość Home	Wartość DMX			Opis
3 CH	7 CH	9 CH	13 CH						
Kanał									
			11	Color FX	0	138	-	147	Custom Color FX 4
						148	-	157	Custom Color FX 5
						158	-	167	Custom Color FX 6
						168	-	177	Custom Color FX 7
						178	-	187	Custom Color FX 10
						188	-	255	Custom Color FX 11
						256	-	265	Custom Color FX 8
						266	-	275	Custom Color FX 9
			12	Color FX Speed	0	0	-	0	Off
						1	-	255	Wolno -> Szybko
			13	Device ID	0	0	-	9	All IDs
						10	-	19	IDs 1
						20	-	29	IDs 2
						30	-	39	IDs 3
						40	-	49	IDs 4
						50	-	59	IDs 5
						60	-	69	IDs 6
						70	-	79	IDs 7
						80	-	89	IDs 8
						90	-	99	IDs 9
						100	-	109	IDs 10
						110	-	119	IDs 11
						120	-	129	IDs 12
						130	-	139	IDs 13
						140	-	149	IDs 14
						150	-	159	IDs 15



Tryb				Funkcja	Wartość Home	Wartość DMX			Opis
3 CH	7 CH	9 CH	13 CH						
Kanał									
			13	Device ID	0	160	-	169	IDs 16
						170	-	179	IDs 17
						180	-	189	IDs 18
						190	-	199	IDs 19
						200	-	209	IDs 20
						210	-	210	IDs 21
						211	-	211	IDs 22
						212	-	212	IDs 23
						213	-	213	IDs 24
						214	-	214	IDs 25
						215	-	215	IDs 26
						216	-	216	IDs 27
						217	-	217	IDs 28
						218	-	218	IDs 29
						219	-	219	IDs 30
						220	-	220	IDs 31
						221	-	221	IDs 32
						222	-	222	IDs 33
						223	-	223	IDs 34
						224	-	224	IDs 35
						225	-	225	IDs 36
						226	-	226	IDs 37
						227	-	227	IDs 38
						228	-	228	IDs 39
						229	-	229	IDs 40
						230	-	230	IDs 41



Tryb				Funkcja	Wartość Home	Wartość DMX			Opis
3 CH	7 CH	9 CH	13 CH						
Kanał									
			13	Device ID	0	239	-	239	IDs 42
						240	-	240	IDs 43
						241	-	241	IDs 44
						242	-	242	IDs 45
						243	-	243	IDs 46
						244	-	244	IDs 47
						245	-	245	IDs 48
						246	-	246	IDs 49
						247	-	247	IDs 50
						248	-	248	IDs 51
						249	-	249	IDs 52
						250	-	250	IDs 53
						251	-	251	IDs 54
						252	-	252	IDs 55
						253	-	253	IDs 56
						254	-	254	IDs 57
						255	-	255	IDs 58
						256	-	256	IDs 59
						257	-	257	IDs 60
						258	-	258	IDs 61
						259	-	259	IDs 62
						260	-	260	IDs 63
						261	-	261	IDs 64
						262	-	262	IDs 65
						263	-	263	IDs 66

ADRESOWANIE DMX-512

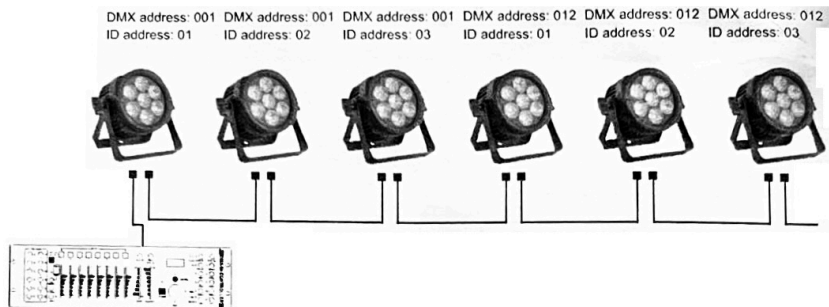

1. Aktywuj funkcję adresowania wg ID poprzez jej włączenie w ustawieniach „ID On/Off” na On.
2. Dla każdego początkowego adresu DMX można przypisać 66 niezależnych adresów ID. Przypisz poszczególne adresy ID dla każdego urządzenia z uwzględnieniem tendencji wzrostowej (np. 1, 12, 24, 36 itp.) w zakładce Settings.

UPLOADING

Naciśnij przycisk „Enter”, a następnie „Up” lub „Down” aż pojawi się na wyświetlaczu opcja „Uploading”. Naciśnij przycisk „Enter”, aby wejść do podmenu i zdefiniować tryb pracy urządzenia - Master lub Slave.

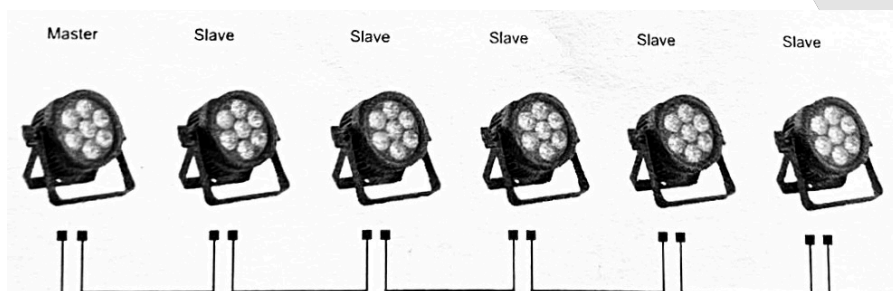



PODWIESZANIE I USTAWIANIE

Podczas montażu urządzenia na kratownicy lub w innym punkcie podwieszenia, miejsce instalacji musi być w stanie utrzymać ciężar dziesięciokrotnie większy od masy urządzenia bez żadnych odkształceń. Podczas instalacji urządzenie musi zostać zabezpieczone dodatkowym mocowaniem bezpieczeństwa, np. odpowiednią linką zabezpieczającą. Nigdy nie stawaj bezpośrednio pod urządzeniem podczas montażu, demontażu lub serwisowania urządzenia.

Montaż podwieszeniu wymaga dużego doświadczenia, w tym obliczania limitów obciążenia roboczego, używanych materiałów instalacyjnych i okresowej kontroli bezpieczeństwa wszystkich materiałów instalacyjnych a także samego urządzenia. Jeśli nie masz odpowiednich kwalifikacji, nie podejmuj się montażu urządzenia samodzielnie.

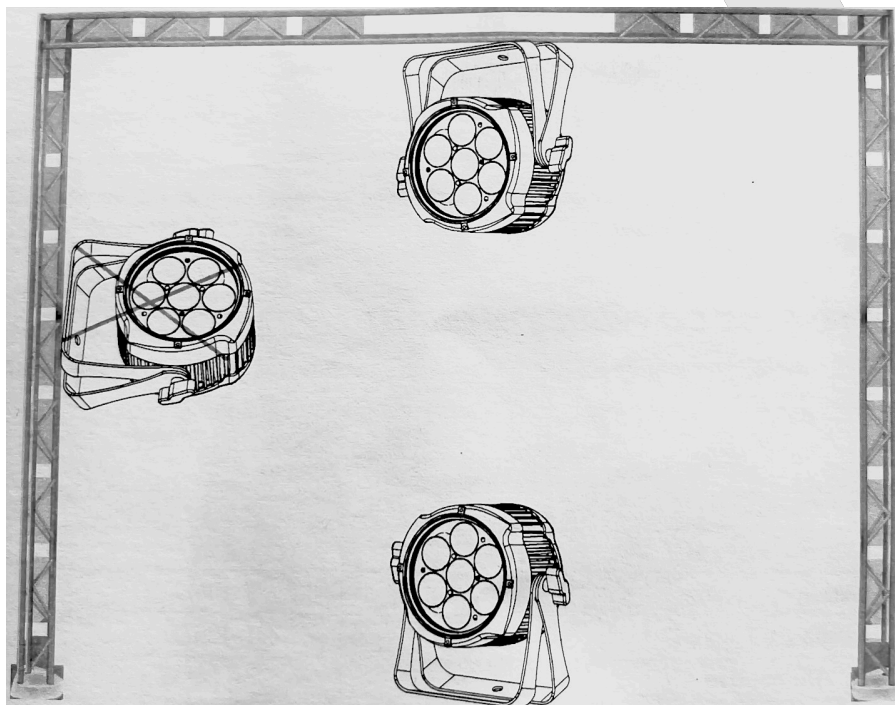

W przypadku instalacji stałych, sposób i stan montażu oprawy powinien zostać sprawdzany przez wykwalifikowaną osobę raz w roku.



Veles Storm PAR S jest przystosowany zarówno do montażu w na podłożu jak i w pozycji odwróconej w podwieszeniu. Aby uniknąć wewnętrznego uszkodzenia urządzenia, nigdy nie montuj go na boku. Przykład błędnej instalacji przedstawiono na powyższej ilustracji.

Upewnij się, że ten element mocujący jest utrzymywany w odległości większej niż 0,5 m od materiałów łatwopalnych (dekoracji itp.). Dobrą praktyką jest także instalacja odłączalnego kabla jako środek bezpieczeństwa, aby zapobiec przypadkowemu uszkodzeniu i/lub obrażeniom w przypadku awarii zacisku.



KOMENDY RDM

Parametr ID	Komenda „Discovery”	Komenda „Set”	Komenda „Get”
DISC_UNIQUE_BRANCH	✓		
DISC_MUTE	✓		
DISC_UN_MUTE	✓		
DEVICE_INFO			✓
SUPPORTERD_PARAMETERS			✓
SOFTWARE_VERSION_LABEL			✓
DMX_START_ADDRESS		✓	✓
IDIDENTIFY_DEVICE		✓	✓
DEVICE_MODEL_DESCRIPTION			✓
PARAMETER_DESCIPRTION			✓
MANUFACTURE_LABEL			✓
DEVICE_LABEL		✓	✓
FACTORY_DEFAULTS		✓	✓
BOOT_SOFTWARE_VERSION			✓
BOOT_SOFTWARE_VERSION_LABEL			✓
DMX_PERSONALITY		✓	✓
DMX_PERSONALITY_DESCIPRTITION			✓
SLOT_INFO			✓
SLOT_DESCRIPTION			✓
SENSOR_DEFINITION			✓
SENSOR_VALUE			✓
DEVICE_HOURS			✓
LAMP_HOURS			✓
RESET_DEVICE		✓	

